

GRAND ROULEAU®

STORE À ENROULEUR

L'INTERPRÉTATION DESIGN
ET MODERNE POUR
LES GRANDES DIMENSIONS.



STORE

VERTICAL

GRAND ROULEAU®

Store enrouleur vertical, le GRAND ROULEAU est la solution pour équiper les façades, les baies vitrées et les fenêtres de grandes dimensions.

Le GRAND ROULEAU conserve toute la discrétion nécessaire par sa version avec ou sans coffre, en anodisé ou thermolaqué blanc (autres couleurs en option) qui lui assure une grande élégance.

Associé aux Toiles BLO et aux coulisses latérales, il permet de supprimer l'entrée de lumière pour un vrai confort nocturne. Le store se manoeuvre aisément grâce à une chaînette, un treuil manivelle ou un moteur filaire (interrupteur ou radio) ou sans fil (batterie ou solaire)

Toiles 676, 323, 555, BLO Métallisée, BLO M1.

Largeur maxi = 3000 mm
Hauteur maxi = 4000 mm
Consulter les limites dimensionnelles exactes en fonction des toiles sur le bon de commande.

PRISE DE MESURES

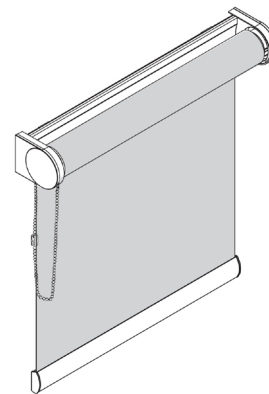
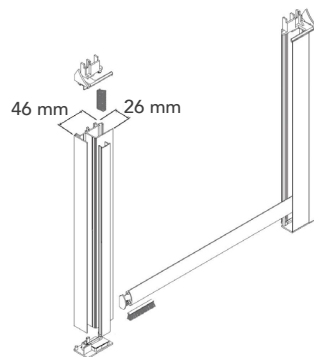
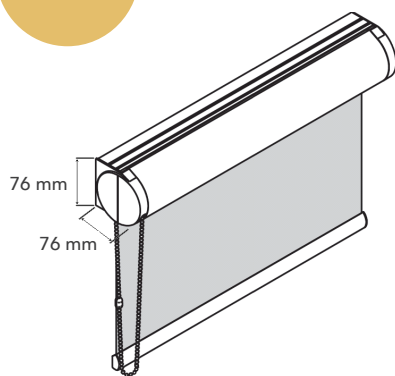

OPTIONS
Guidage latéral
Coulisses d'ocultation
Treuil manivelle
Moteur
Coffre

ROULEAU LARGE

Le ROULEAU LARGE est proposé avec ou sans coffre arrondi, thermolaqué blanc ou noir (finition brillante) ou en aluminium anodisé (autres couleurs en option).

Associé à la toile black out et aux coulisses latérales il permet de supprimer l'entrée de lumière pour un vrai confort nocturne.

Le store se manoeuvre aisément grâce à une chaînette, ou un moteur 230 V filaire/RTS ou IO.

Largeur maxi = 3400 mm
Hauteur maxi = 6000 mm
Consulter les limites dimensionnelles exactes en fonction des toiles sur le bon de commande.



Toiles 323, 555, BLO M1